

ขอบเขตงานจ้างปรับปรุงระบบคู่อากาศศูนย์อาหารอาคารจอดรถ
สถาบันบัณฑิตพัฒนบริหารศาสตร์

ก. รายละเอียดทั่วไป

1. ข้อมูลเกี่ยวกับโครงการจ้างปรับปรุงระบบคู่อากาศศูนย์อาหารอาคารจอดรถ
 - 1.1 ชื่อโครงการ จ้างปรับปรุงระบบคู่อากาศศูนย์อาหารอาคารจอดรถ
 - 1.2 เงินงบประมาณ 727,000.-บาท (เจ็ดแสนสองหมื่นเจ็ดพันบาทถ้วน)
 - 1.3 ราคากลาง 719,361.- บาท (เจ็ดแสนหนึ่งหมื่นเก้าพันสามร้อยหกสิบเอ็ดบาทถ้วน)
2. คุณสมบัติของผู้ยื่นข้อเสนอ
 - 2.1 มีความสามารถตามกฎหมาย
 - 2.2 ไม่เป็นบุคคลล้มละลาย
 - 2.3 ไม่อยู่ระหว่างเลิกกิจการ
 - 2.4 ไม่เป็นบุคคลซึ่งอยู่ระหว่างถูกระงับการยื่นข้อเสนอหรือทำสัญญากับหน่วยงานของรัฐไว้ชั่วคราว เนื่องจากเป็นผู้ที่ไม่ผ่านเกณฑ์การประเมินผลการปฏิบัติงานของผู้ประกอบการตามระเบียบที่รัฐมนตรีว่าการกระทรวงการคลังกำหนดตามที่ประกาศเผยแพร่ในระบบเครือข่ายสารสนเทศของกรมบัญชีกลาง
 - 2.5 ไม่เป็นบุคคลซึ่งถูกระงับชื่อไว้ในบัญชีรายชื่อผู้ทำงานและได้แจ้งเวียนชื่อให้เป็นผู้ทำงานของหน่วยงานของรัฐในระบบเครือข่ายสารสนเทศของกรมบัญชีกลาง ซึ่งรวมถึงนิติบุคคลที่ผู้ทำงานเป็นหุ้นส่วนผู้จัดการ กรรมการผู้จัดการ ผู้บริหารผู้มีอำนาจในการดำเนินงานในกิจการของนิติบุคคลนั้นด้วย
 - 2.6 มีคุณสมบัติและไม่มีลักษณะต้องห้ามตามที่คณะกรรมการนโยบายการจัดซื้อจัดจ้างและการบริหารพัสดุภาครัฐกำหนดในราชกิจจานุเบกษา
 - 2.7 เป็นบุคคลธรรมดาหรือนิติบุคคลผู้มีอาชีพรับจ้างงานดังกล่าว
 - 2.8 ไม่เป็นผู้มีผลประโยชน์ร่วมกันกับผู้ยื่นข้อเสนอรายอื่นที่เข้ายื่นข้อเสนอให้แก่สถาบันบัณฑิตพัฒนบริหารศาสตร์ ณ วันประกาศประกวดราคาอิเล็กทรอนิกส์ หรือไม่เป็นผู้กระทำการอันเป็นการขัดขวางการแข่งขันอย่างเป็นธรรมในการประกวดราคาอิเล็กทรอนิกส์ครั้งนี้
 - 2.9 ไม่เป็นผู้ได้รับเอกสิทธิ์หรือความคุ้มกัน ซึ่งอาจปฏิเสธไม่ยอมขึ้นศาลไทยเว้นแต่รัฐบาลของผู้ยื่นข้อเสนอได้มีคำสั่งให้สละเอกสิทธิ์และความคุ้มกันเช่นนั้น
 - 2.10 ผู้ยื่นข้อเสนอต้องลงทะเบียนในระบบจัดซื้อจัดจ้างภาครัฐด้วยอิเล็กทรอนิกส์ (Electronic Government Procurement: e - GP) ของกรมบัญชีกลาง

15-
กพ
ธชช

- 2.11 ผู้ยื่นข้อเสนอซึ่งได้รับคัดเลือกเป็นคู่สัญญาต้องลงทะเบียนในระบบจัดซื้อจัดจ้างภาครัฐด้วยอิเล็กทรอนิกส์ (Electronic Government Procurement : e - GP) ของกรมบัญชีกลาง
 - 2.12 ผู้ยื่นข้อเสนอต้องไม่อยู่ในฐานะเป็นผู้ไม่แสดงบัญชีรายรับรายจ่าย หรือแสดงบัญชีรายรับรายจ่ายไม่ถูกต้องครบถ้วนในสาระสำคัญ ตามที่คณะกรรมการ ป.ป.ช. กำหนด
 - 2.13 ผู้ยื่นข้อเสนอซึ่งได้รับคัดเลือกเป็นคู่สัญญาต้องรับและจ่ายเงินผ่านบัญชีธนาคาร เว้นแต่การจ่ายเงินแต่ละครั้งซึ่งมีมูลค่าไม่เกินสามหมื่นบาทคู่สัญญาอาจจ่ายเป็นเงินสดก็ได้ ตามที่คณะกรรมการ ป.ป.ช. กำหนด
 - 2.14 มีผลงานปรับปรุงประเภทเดียวกันกับที่สถาบันจ้างในครั้งนี้งบเงินไม่น้อยกว่า 350,000.- บาท (สามแสนห้าหมื่นบาทถ้วน) โดยต้องเป็นผลงานสัญญาเดียว และเป็นผลงานย้อนหลังไม่เกิน 7 ปี นับจากวันที่ส่งมอบงานแล้วเสร็จจนถึงวันเสนอราคาทางระบบจัดซื้อจัดจ้าง และเป็นผลงานที่เป็นคู่สัญญาโดยตรงกับส่วนราชการ หน่วยงานตามกฎหมายว่าด้วยระเบียบบริหารราชการส่วนท้องถิ่น รัฐวิสาหกิจ หรือหน่วยงานเอกชนที่สถาบันเชื่อถือ โดยต้องแนบสำเนาสัญญาหรือสำเนาหนังสือรับรองผลงานตามสัญญานั้นมาแสดง พร้อมกันในวันเสนอราคาทางระบบจัดซื้อจัดจ้างภาครัฐด้วยอิเล็กทรอนิกส์
3. ผู้รับจ้างต้องจัดเตรียมเครื่องมือ-อุปกรณ์ บุคลากร และยานพาหนะ ตลอดจนสิ่งอำนวยความสะดวกอื่นๆที่จำเป็นต้องใช้ในการดำเนินงานนี้ รวมทั้งจัดเตรียมอุปกรณ์ป้องกันและป้ายเตือนให้ผู้ใช้อาคารหรือสถานที่ทราบเพื่อความปลอดภัยขณะปฏิบัติงาน
 4. ขนาด และสัดส่วนต่างๆ หากคลาดเคลื่อนไปจากที่ระบุไว้ในรูปแบบ ให้ใช้ตามสถานที่จริง ทั้งนี้ผู้รับจ้างจะต้องแจ้งให้สถาบันทราบล่วงหน้าก่อนการดำเนินงาน
 5. วัสดุและอุปกรณ์ต่างๆ ที่นำมาใช้งานนี้ต้องเป็นของใหม่ไม่เคยผ่านการใช้งานมาก่อน หรือเป็นของเก่าเก็บ และตรงตามข้อกำหนดของสถาบัน ทั้งนี้ผู้รับจ้างจะต้องขออนุมัติจากสถาบันก่อนนำไปใช้งาน
 6. ผู้รับจ้างต้องมีหน้าที่ในการให้ความร่วมมือ และประสานงานกับสถาบันเป็นระยะๆ รวมทั้งต้องปฏิบัติตามกฎระเบียบ และคำแนะนำต่างๆ ที่สถาบันกำหนดไว้
 7. ผู้รับจ้างต้องรับผิดชอบต่อความเสียหายในทรัพย์สินของสถาบันอันเนื่องมาจากการปฏิบัติงานของผู้รับจ้างหรือพนักงานของผู้รับจ้าง โดยจะต้องดำเนินการซ่อมแซม หรือชดเชยให้แล้วเสร็จก่อนส่งมอบงานงวดสุดท้าย ยกเว้นความเสียหายต่อทรัพย์สินที่มีผลกระทบต่อกิจกรรมหรือการใช้งานของสถาบัน กรณีนี้ผู้รับจ้างจะต้องดำเนินการซ่อมแซม แก้ไข หรือจัดหาทดแทนในทันที

เม
ก
๕๓๐๓

8. การปฏิบัติงานของพนักงานของผู้รับจ้าง หากมีอุบัติเหตุอันใดเกิดขึ้นกับพนักงานของผู้รับจ้างหรือเกิดขึ้นโดยการปฏิบัติงานของพนักงานของผู้รับจ้าง ผู้รับจ้างต้องรับผิดชอบในบรรดาค่ารักษาพยาบาล ค่าสินไหมทดแทนหรือค่าใช้จ่ายอื่นใดเองทั้งสิ้น
9. ห้ามผู้รับจ้างเอางานทั้งหมดหรือส่วนใดส่วนหนึ่งไปให้ผู้อื่นรับจ้างช่วงอีกทอดหนึ่งโดยมิได้รับอนุญาตเป็นหนังสือจากสถาบัน และถึงแม้ว่าจะได้รับอนุญาตแล้วก็ตาม ผู้รับจ้างก็ยังต้องรับผิดชอบต่อผู้รับจ้างช่วงนั้นทุกประการ
10. ผู้รับจ้างต้องเริ่มดำเนินงานภายใน 7 วัน นับถัดจากวันที่ลงนามในสัญญา ก่อนดำเนินงานต้องเสนอแผนงานแผนปฏิบัติงาน และแผนการใช้เครื่องมือ-อุปกรณ์ พร้อมทั้งเสนอชื่อผู้ควบคุมงานหรือสิ่งจำเป็นอื่นๆ ที่กำหนดขึ้นในภายหลังเพื่อให้การดำเนินงานเป็นไปด้วยความเรียบร้อย และแล้วเสร็จภายในกำหนดระยะเวลาที่ระบุในสัญญา รูปแบบที่สถาบันกำหนดใช้เพื่อเป็นแนวทางในการเนินการเท่านั้น ผู้รับจ้างต้องตรวจสอบสถานที่ติดตั้งจริงแล้วนำเสนอสถาบันเพื่อให้เห็นชอบก่อนที่จะติดตั้งจริงผู้รับจ้างจะต้องตรวจสอบแบบ รายละเอียด และรายการต่างๆ ให้ถี่ถ้วนรวมทั้งสถานที่ปฏิบัติงานจริง หากปรากฏว่าแบบและรายละเอียดดังกล่าวมีข้อขัดแย้งหรือคลาดเคลื่อนหรือผิดพลาด ผู้รับจ้างต้องรายงานให้สถาบันทราบทันที สถาบันจะเป็นผู้พิจารณาและวินิจฉัย โดยคำวินิจฉัยของสถาบัน ผู้รับจ้างต้องปฏิบัติตามโดยเคร่งครัดและถือเป็นอันยุติ
11. ผู้รับจ้างต้องจัดให้มีผู้ควบคุมงานของผู้รับจ้างอยู่ประจำ ณ ที่พื้นที่ปฏิบัติงานตลอดเวลา เพื่อควบคุมการปฏิบัติงานของผู้รับจ้าง และประสานงานกับสถาบัน
12. ความเสียหายใดๆ ที่เกิดจากการทำงานของผู้รับจ้างๆ จะต้องรับผิดชอบชดใช้คืนให้กับสถาบัน โดยจะต้องดำเนินการให้แล้วเสร็จก่อนการส่งมอบงานงวดสุดท้าย ยกเว้นกรณีที่มีความเสียหายที่เกิดขึ้นมีผลต่อการดำเนินกิจกรรมตามปกติของสถาบันผู้รับจ้างจะต้องดำเนินการแก้ไขให้สามารถใช้งานได้ เป็นปกติโดยทันที โดยค่าใช้จ่ายที่เกิดขึ้นผู้รับจ้างต้องเป็นรับผิดชอบเองทั้งสิ้น
13. ในระหว่างการดำเนินการผู้รับจ้างจะต้องจัดทำหรือจัดหาแนวทางเพื่อให้มีผลกระทบต่อการใช้งานของระบบนั้นๆ น้อยที่สุด รวมทั้งจะต้องรักษาสถานที่ให้อยู่ในสภาพที่สะอาดเรียบร้อยตลอดเวลา
14. ผู้รับจ้างต้องจัดทำแบบ AS-BUILT DRAWING (ขนาดไม่ต่ำกว่า A3) จำนวนไม่น้อยกว่า 3 ชุด พร้อมกับการส่งมอบงานงวดสุดท้าย และการตรวจรับงานงวดสุดท้ายจะเสร็จเรียบร้อยก็ต่อเมื่อผู้รับจ้างได้ดำเนินงานครบถ้วนถูกต้องทุก

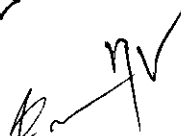
15/11

3/๑๐๓

14. ผู้ยื่นข้อเสนอต้องจัดทำแบบ AS-BUILT DRAWING (ขนาดไม่ต่ำกว่า A3) จำนวนไม่น้อยกว่า 3 ชุด พร้อมกับการส่งมอบงานงวดสุดท้าย และการตรวจรับงานงวดสุดท้ายจะเสร็จเรียบร้อยก็ต่อเมื่อผู้ยื่นข้อเสนอได้ดำเนินงานครบถ้วนถูกต้องทุก
15. การเสนอราคา และกำหนดส่งมอบ
 - 15.1 สถานที่ส่งมอบ สถาบันบัณฑิตพัฒนบริหารศาสตร์ เลขที่ 118 ถนนเสรีไทย แขวงคลองจั่น เขตบางกะปิ กรุงเทพฯ
 - 15.2 กำหนดยื่นราคาไม่น้อยกว่า 90 วัน นับแต่วันยื่นข้อเสนอราคา
 - 15.3 กำหนดเวลาดำเนินการแล้วเสร็จภายใน 60 วัน นับถัดจากวันที่ลงนามในสัญญา หรือวันที่ได้รับหนังสือแจ้งจากสถาบันแจ้งให้เริ่มดำเนินการ
16. รับประกันความชำรุดบกพร่องไม่น้อยกว่า 2 ปี นับจากวันที่แล้วเสร็จ และสถาบันได้ดำเนินการตรวจรับมอบงานเรียบร้อยแล้ว หากเกิดความชำรุดบกพร่องในระหว่างการรับประกันผู้ยื่นข้อเสนอจะต้องดำเนินการแก้ไขให้แล้วเสร็จและสามารถใช้งานได้เป็นปกติภายใน 5 วัน นับถัดจากวันที่ได้รับแจ้งความชำรุดบกพร่อง

15/06
ธนา



ข. ขอบเขตการและรายละเอียดการดำเนินงาน

1. ขอบเขตการดำเนินการ

- 1.1 รื้อถอนชุดดูดอากาศของเดิมและสิ่งกีดขวางอื่นๆ
- 1.2 ติดตั้งระบบดูดอากาศของใหม่พร้อมอุปกรณ์ประกอบ ตามรูปแบบและรายการที่กำหนด
- 1.3 จัดทำ/ซ่อมแซม ฝ้าเพดาน ผนัง และส่วนอื่นๆ ที่เกี่ยวข้อง

2. รายละเอียดการดำเนินงาน

2.1 ผู้รับจ้างต้องทำการสำรวจพื้นที่ และตรวจสอบอุปกรณ์ของเดิม รวมทั้งเสนอแผนการทำงานต่อสถาบันก่อนเข้าทำงานภายใน 7 วัน นับตั้งแต่วันที่ลงนามในสัญญาหรือวันที่สถาบันอนุญาตให้เข้าปฏิบัติงานและในระหว่างการดำเนินการหากมีข้อขัดข้องจนไม่สามารถดำเนินการตามแผนการทำงานได้ ผู้รับจ้างต้องแจ้งให้สถาบันทราบ

2.2 ผู้รับจ้างต้องนำเสนอข้อมูลการคำนวณการดูดอากาศจากภายในพื้นที่ปรับสภาวะอากาศออกไป เพื่อให้เป็นไปตามกฎกระทรวงฉบับที่ 33 (พ.ศ. 2535) ซึ่งออกตามความในพระราชบัญญัติควบคุมอาคาร พ.ศ. 2522 หมวดที่ 2 ระบบระบายอากาศ ระบบไฟฟ้าและระบบป้องกันเพลิงไหม้ ข้อ. 10 (1) “ต้องมีการนำอากาศภายนอกเข้ามาในพื้นที่ปรับสภาวะอากาศหรือดูดอากาศจากภายในพื้นที่ปรับสภาวะอากาศออกไปไม่น้อยกว่าอัตราดังนี้ ลำดับที่ 18 สถานที่ห้องครัว 30 ลูกบาศก์เมตรต่อชั่วโมงต่อตารางเมตร” โดยรายการคำนวณนี้ ต้องมีวิศวกรเครื่องกลตั้งแต่ระดับภาคีวิศวกรเป็นผู้รับรอง

2.3 งานอื่นๆ ที่ติดตั้งอยู่บริเวณพื้นที่ปรับปรุง เมื่อดำเนินงานเสร็จแล้วต้องติดตั้ง ซ่อมแซมหรือหรือเปลี่ยนใหม่คืน พร้อมทดสอบให้สามารถใช้งานได้เป็นปกติ

2.4 ต้องทำการสำรวจพื้นที่เพื่อจัดทำ Shop Drawing สำหรับการติดตั้งเพื่อเสนอต่อสถาบันเพื่อพิจารณาให้ความเห็นชอบก่อนการติดตั้ง

2.5 ต้องติดตั้ง Volume Damper (VD) ระหว่างท่อ Duct เบนและท่อ Duct ย่อยบริเวณหัวเตาของแต่ละร้าน เพื่อให้สามารถปรับปริมาณการดูดอากาศได้

2.6 ต้องทำการติดตั้ง Alumimuin Filter และช่อง Service ที่สามารถบำรุงรักษาได้ และทำท่อตกเพื่อเป็นจุดรองรับน้ำมันก่อนเข้าสู่ชุด Axail Flow Fan

15/11
ร.ร.ร.
ก.ว.

ค. ข้อกำหนดเกี่ยวกับวัสดุ และอุปกรณ์

1. โบเวอร์ มีคุณสมบัติ ดังต่อไปนี้เป็นอย่างน้อย

- 1.1 ขนาดไม่น้อยกว่า 0.5 Kw
- 1.2 ความเร็วรอบไม่น้อยกว่า 2,800 Rpm
- 1.3 สามารถดูดอากาศได้ไม่น้อยกว่า 100 ลูกบาศก์เมตรต่อชั่วโมง
- 1.4 แรงดันไฟฟ้า/ความถี่ : 220 V/50 Hz
- 1.5 ตัวเครื่องทำมาจากเหล็ก ฟันอบสีกันสนิม หรือดีกว่า

2. Axial Flow Fan มีคุณสมบัติ ดังต่อไปนี้เป็นอย่างน้อย

- 2.1 ขนาดไม่น้อยกว่า 0.5 Kw
- 2.2 ความเร็วรอบไม่น้อยกว่า 2,300 Rpm
- 2.3 สามารถดูดอากาศได้ไม่น้อยกว่า 1,000 ลูกบาศก์เมตรต่อชั่วโมง
- 2.4 ค่า IP Class : IPX4 หรือดีกว่า
- 2.5 ตัวเครื่องทำมาจากวัสดุพอร์ไฟไฟโพลีเอสเตอร์ หรือดีกว่า
- 2.6 แรงดันไฟฟ้า/ความถี่ : 220 V/50 Hz

3. ท่อ DUCT

- 3.1 ความหนาของวัสดุที่ใช้ทำท่อ DUCT ต้องไม่น้อยกว่า 0.5 มม.
- 3.2 ผิวด้านนอกต้องทาสีชนิดที่สามารถทนความร้อนได้ไม่น้อยกว่า 400 องศาเซลเซียส (เฉดสีเลือกในภายหลัง)
- 3.3 ปลายท่อที่อยู่ด้านนอกอาคารต้องติดตั้งตะแกรงกันนก

4. อุปกรณ์ส่วนประกอบอื่นๆ ให้เป็นไปตามมาตรฐานการติดตั้งที่เกี่ยวข้อง

19/11
ก
ธนา

การแบ่งงวดงานและการจ่ายเงิน
โครงการปรับปรุงระบบดูดอากาศอาคารจอดรถ
สถาบันบัณฑิตพัฒนบริหารศาสตร์

งวดที่ 1 จำนวน 40 % ของวงเงินค่าจ้างตามสัญญา เมื่อได้ดำเนินการ ดังนี้

- งานรื้อถอน แล้วเสร็จ
- ติดตั้งท่อ DUCT 12" แล้วเสร็จไม่น้อยกว่าร้อยละ 90
- ติดตั้งท่อ DUCT 6" แล้วเสร็จไม่น้อยกว่าร้อยละ 50

ภายใน 45 วัน นับจากวันที่ลงนามในสัญญาหรือวันที่สถาบันอนุญาตให้เข้าพื้นที่

งวดที่ 2 จำนวน 60 % ของวงเงินค่าจ้างตามสัญญา เมื่อได้ดำเนินการ ดังนี้

- ติดตั้งท่อ DUCT 12" แล้วเสร็จ
- ติดตั้งท่อ DUCT 6" แล้วเสร็จ
- ติดตั้งโบวเวอร์ พร้อมชุดควบคุมการทำงาน แล้วเสร็จ
- ติดตั้ง Axial Flow Fan พร้อมชุดควบคุมการทำงาน แล้วเสร็จ
- งานซ่อมฝ้าเพดาน และติดตั้งช่องเซอร์วิสสำเร็จรูปแล้วเสร็จ
- งานอื่นๆ ที่เกี่ยวข้องแล้วเสร็จ

ภายใน 60 วัน นับจากวันที่ลงนามในสัญญาหรือวันที่สถาบันอนุญาตให้เข้าพื้นที่

1/24
3/201
กช

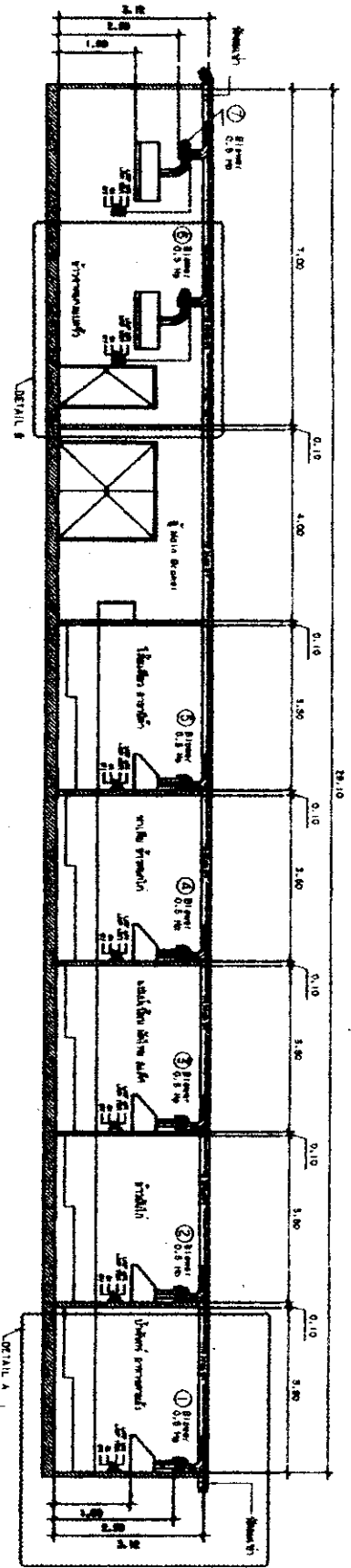

SECTION ②
Scale

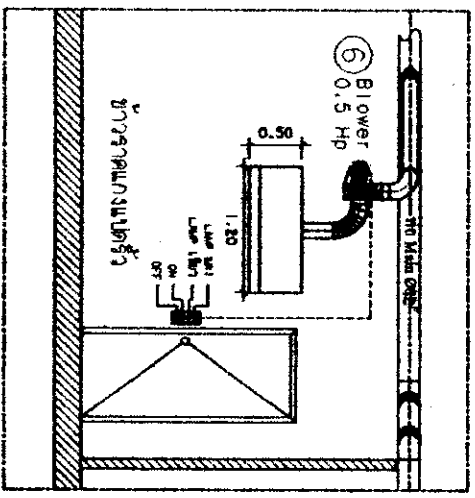

DETAIL ⑥
Scale

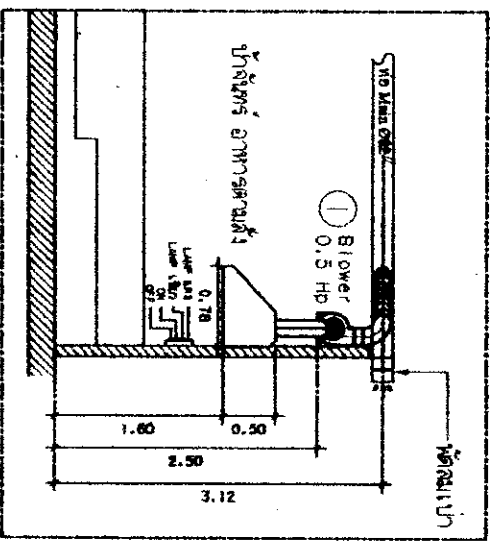

DETAIL ①
Scale

Handwritten notes and signatures at the bottom left of the page.

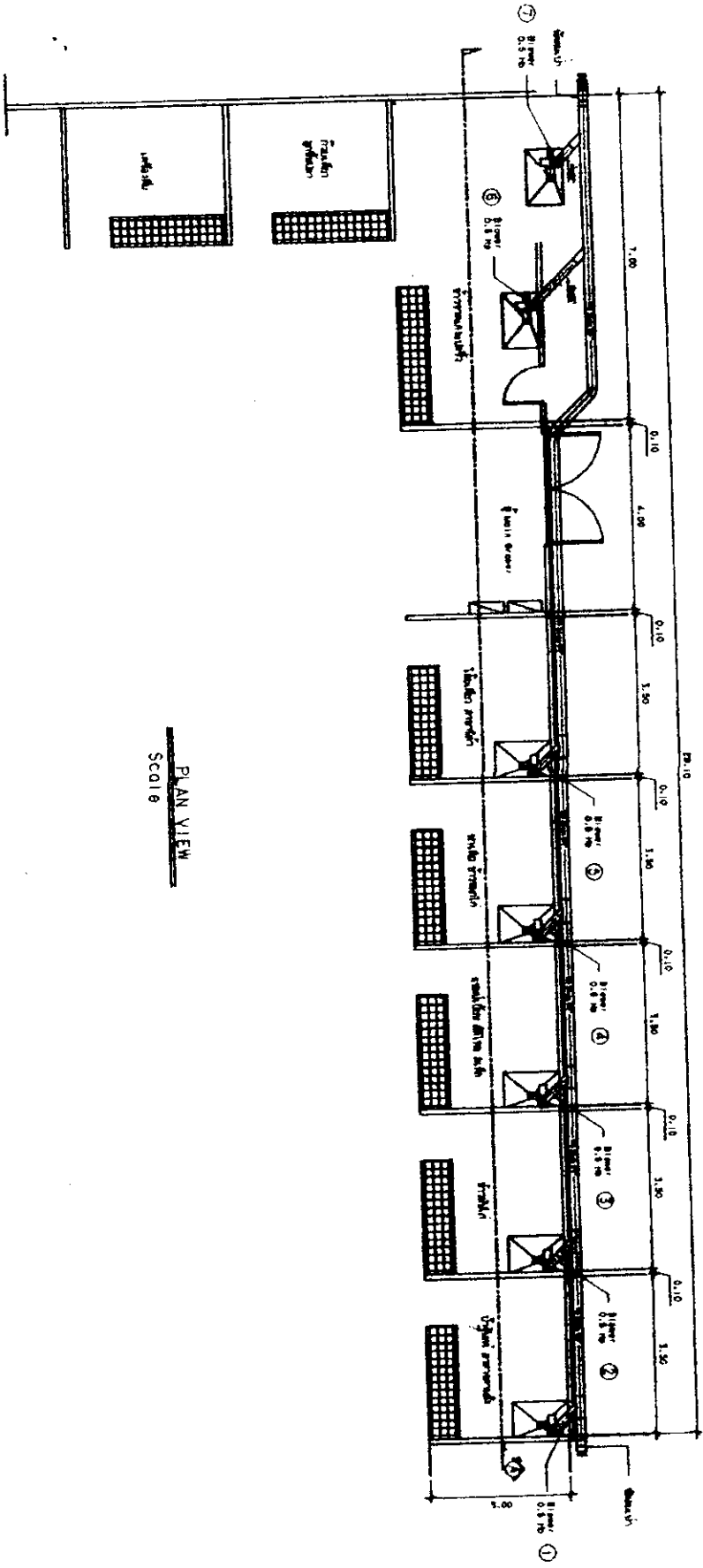

PLAN VIEW
Scale

Handwritten notes and signatures at the bottom left of the page, including a signature and the number "10003".